



PROCEDURES DE DEPLOIEMENT DE MODULE D'AIRBAG ET DE CEINTURE DE SECURITE A PRETENDEUR

Avertissement

• Un module d'airbag fonctionnel (non déployé) et une ceinture de sécurité à prétendeur peuvent se déployer accidentellement lors de leur dépose, et provoquer de graves blessures. Ne jamais mettre au rebut un module d'airbag ou une ceinture de sécurité à prétendeur qui n'ont pas été déployés.

Attention

- Le déploiement des modules d'airbag et des prétendeurs de ceintures de sécurité à l'intérieur du véhicule peut endommager l'intérieur du véhicule. Si le véhicule ne doit pas être mis à la casse, déployer toujours les modules d'airbag et les prétendeurs de ceintures de sécurité à l'extérieur du véhicule.
 - Si le véhicule est destiné à la casse, ou si c'est le cas de n'importe lequel des modules d'airbag ou de ceintures de sécurité à prétendeur, les déployer à l'intérieur du véhicule en suivant la procédure de déploiement ci-après et en utilisant l'outil **SST** (outil de déploiement).
- Lors de la mise au rebut d'un module d'airbag ou d'une ceinture de sécurité à prétendeur déployée, se reporter aux 'PROCEDURE DE MISE AU REBUT DE MODULE D'AIRBAG ET DE CEINTURE DE SECURITE A PRETENDEUR'.

Procédure de déploiement à l'intérieur du véhicule

1. Inspecter l'**outil SST** (outil de déploiement). (voir la section [INSPECTION D'OUTIL SST \(OUTIL DE DEPLOIEMENT\)](#).)
2. Garer le véhicule sur une aire dégagée, à l'abri des rafales de vent, et fermer toutes les vitres et portières du véhicule.
3. Positionner le contacteur d'allumage sur LOCK.
4. Débrancher le câble négatif de la batterie, et attendre pendant **1 minute ou plus**.
5. Suivre la procédure ci-après pour déployer le module d'airbag ou la ceinture de sécurité à prétendeur concerné.

Module d'airbag côté conducteur

Avertissement

• Le module d'airbag côté conducteur est du type à double gonfleur. Si un gonfleur est forcé à fonctionner, le second peut fonctionner accidentellement. Afin d'éviter toute blessure lors de la mise au rebut de module d'airbag, veiller à déployer simultanément les deux gonfleurs d'airbag côté conducteur, en suivant la procédure ci-après.

Remarque

• Les outils **SST**, deux types de faisceaux d'adaptateurs (pour gonfleurs N° 1 et 2) et deux outils de déploiement, doivent être utilisés pour le déploiement de module d'airbag côté conducteur.

1. Déposer le module d'airbag côté conducteur.

(voir la section [DEPOSE/REPOSE DE MODULE D'AIRBAG COTE CONDUCTEUR.](#))

2. Fixer les outils **SST** (faisceau d'adaptateur) au module d'airbag côté conducteur, comme indiqué dans l'illustration.

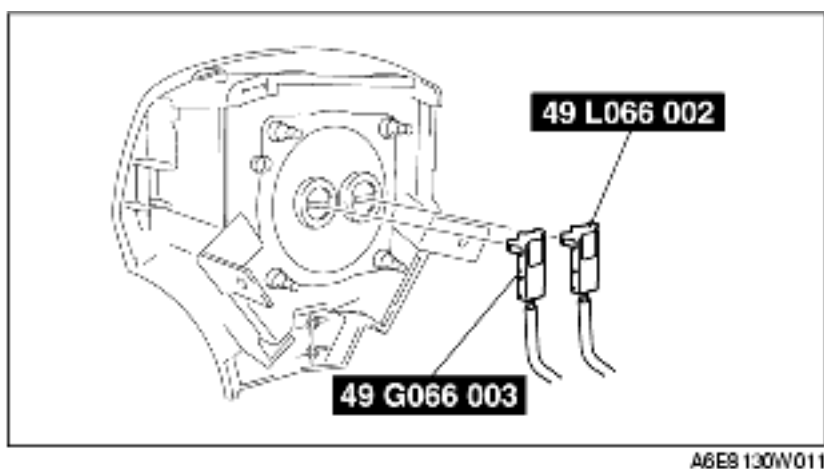

3. Reposer le module d'airbag côté conducteur. (voir la section [DEPOSE/REPOSE DE MODULE D'AIRBAG COTE CONDUCTEUR.](#))

4. Brancher les outils **SST** (outil de déploiement) sur les outils **SST** (faisceau d'adaptateur).

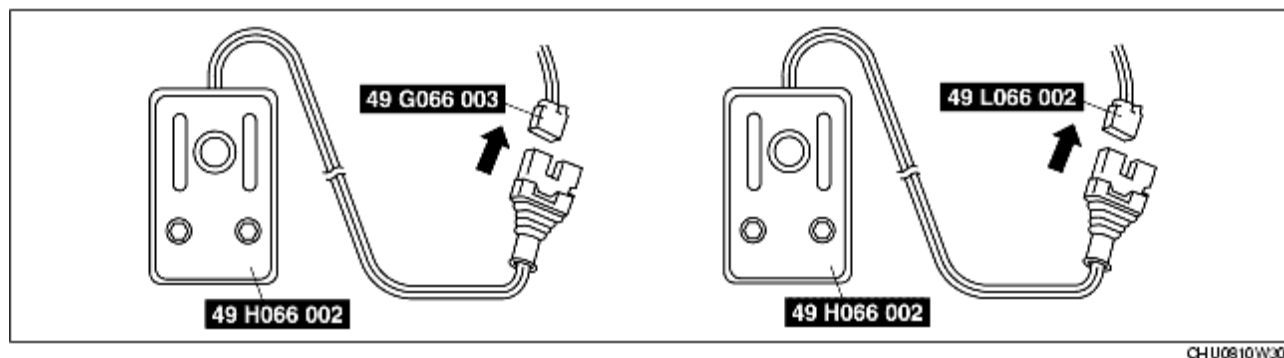

5. Brancher les deux outils **SST** (outil de déploiement) sur la batterie. Brancher l'attache rouge de l'alimentation sur la borne positive de la batterie, et l'attache noire sur la borne négative de la batterie.

6. Vérifier que le témoin rouge des deux outils **SST** (outil de déploiement) sont allumé.

7. Veiller à ce que toutes les personnes se maintiennent **au moins à 6 m {20 ft}** du véhicule.

8. Presser le contacteur d'activation de l'outil **SST** (outil de déploiement) branché au 49 L066 002 (connecteur jaune) de l'outil **SST** (faisceau d'adaptateur), et **après 3 secondes**, presser le contacteur d'activation de l'autre outil **SST** (outil de déploiement) pour déployer le module d'airbag (les deux gonfleurs).

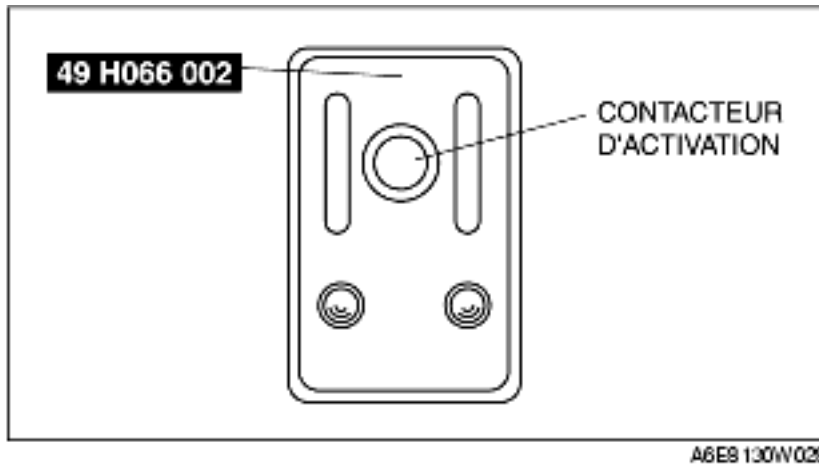

Avertissement

- Vérifier que le bruit de fonctionnement (explosion) du module d'airbag est entendu deux fois. Si ce n'est pas le cas ou si une seule explosion a lieu, les deux gonfleurs n'ont pas fonctionné correctement. Ce qui peut causer des blessures graves, du fait d'un déploiement accidentel du module d'airbag. Si deux bruits d'explosion ont lieu, effectuer l'étape 8 à nouveau. Si les deux explosions n'ont toujours pas pu être vérifiés après avoir effectué à nouveau l'étape 8, abandonner le module d'airbag pendant au moins 30 minutes avant d'y retravailler.
 - Le module d'airbag est très chaud immédiatement après son déploiement. Cela peut occasionner des brûlures. ne pas le toucher pendant au moins 15 minutes après son déploiement.
9. Débrancher les outils **SST** (outil de déploiement) des outils **SST** (faisceau d'adaptateur).

Module d'airbag côté passager

Avertissement

- Le module d'airbag côté passager est du type à double gonfleur. Si un gonfleur est forcé à fonctionner, le second peut fonctionner accidentellement. Afin d'éviter toute blessure lors de la mise au rebut de module d'airbag, veiller à déployer simultanément les deux gonfleurs d'airbag côté passager, en suivant la procédure ci-après.

Remarque

- Les outils **SST**, deux types d'adaptateurs pour faisceaux (pour gonfleurs N° 1 et 2) et deux outils de déploiement, doivent être utilisés pour le déploiement de module d'airbag côté passager.

1. Déposer la boîte à gants. (voir la section [DEPOSE/REPOSE DE BOITE A GANTS.](#))

2. Débrancher le connecteur du module d'airbag côté passager.

3. Brancher les outils **SST** (faisceau d'adaptateur) au module d'airbag côté passager, comme décrit sur la figure.

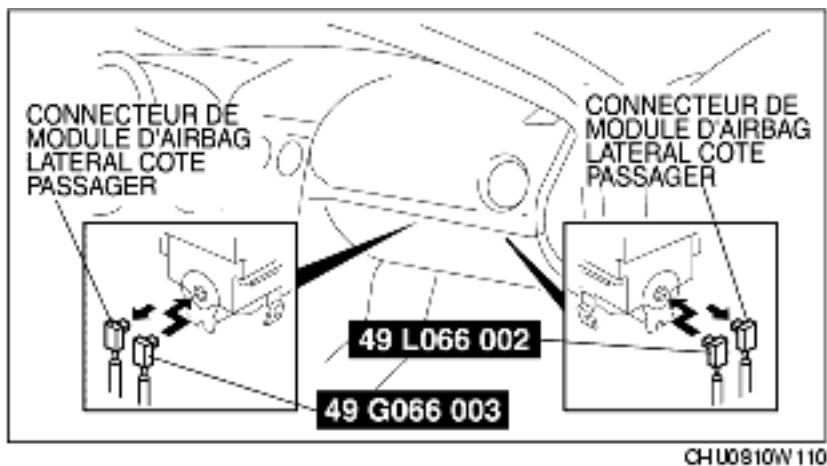

4. Brancher les outils **SST** (outil de déploiement) sur les outils **SST** (faisceau d'adaptateur).

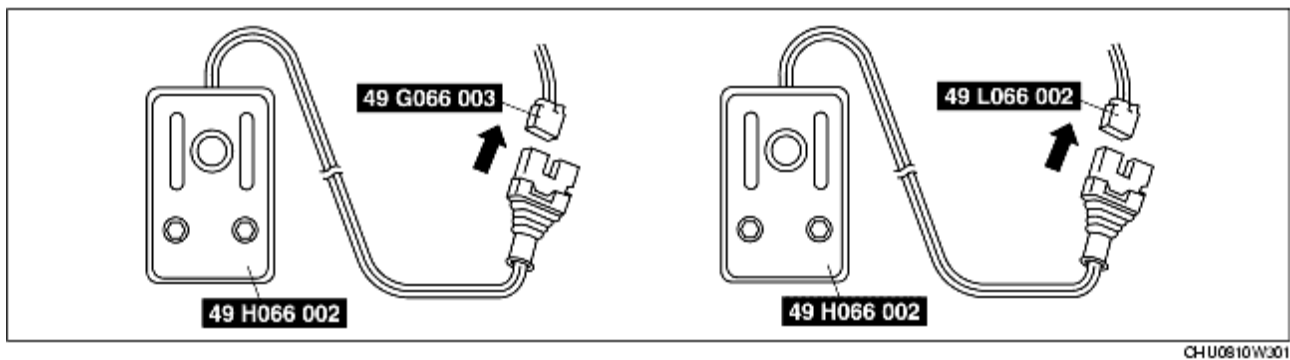

5. Brancher les deux outils **SST** (outil de déploiement) sur la batterie. Brancher l'attache rouge de l'alimentation sur la borne positive de la batterie, et l'attache noire sur la borne négative de la batterie.

6. Vérifier que le témoin rouge des deux outils **SST** (outil de déploiement) sont allumé.

7. Veiller à ce que toutes les personnes se maintiennent **au moins à 6 m {20 ft}** du véhicule.

8. Presser le contacteur d'activation de l'outil **SST** (outil de déploiement) branché au 49 L066 002 (connecteur jaune) de l'outil **SST** (faisceau d'adaptateur), et **après 3 secondes**, presser le contacteur d'activation de l'autre outil **SST** (outil de déploiement) pour déployer le module d'airbag (les deux gonfleurs).

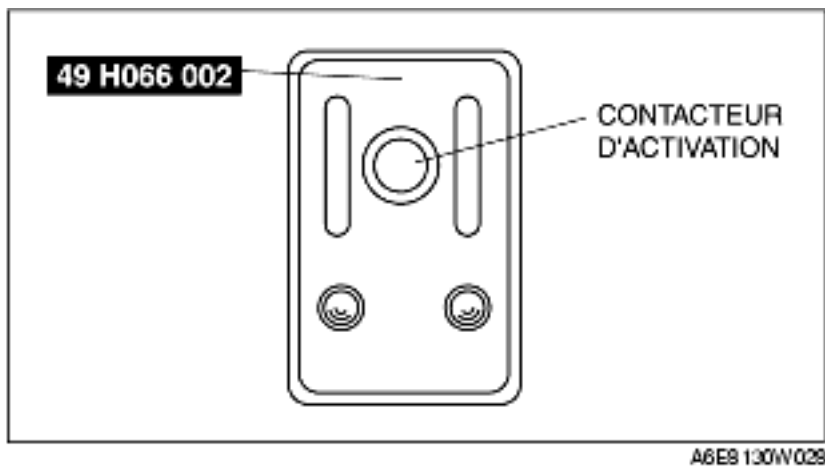

A6E9 130W029

Avertissement

- Vérifier que le bruit de fonctionnement (explosion) du module d'airbag est entendu deux fois. Si ce n'est pas le cas ou si une seule explosion a lieu, les deux gonfleurs n'ont pas fonctionné correctement. Ce qui peut causer des blessures graves, du fait d'un déploiement accidentel du module d'airbag. Si deux bruits d'explosion ont lieu, effectuer l'étape 8 à nouveau. Si les deux explosions n'ont toujours pas pu être vérifiés après avoir effectué à nouveau l'étape 8, abandonner le module d'airbag pendant au moins 30 minutes avant d'y retravailler.
 - Le module d'airbag est très chaud immédiatement après son déploiement. Cela peut occasionner des brûlures. ne pas le toucher pendant au moins 15 minutes après son déploiement.
9. Débrancher les outils **SST** (outil de déploiement) des outils **SST** (faisceau d'adaptateur).

Module d'airbag latéral

1. Débrancher le connecteur du module d'airbag latéral.
2. Brancher l'**outil SST** (faisceau d'adaptateur) au module d'airbag latéral comme décrit sur la figure.

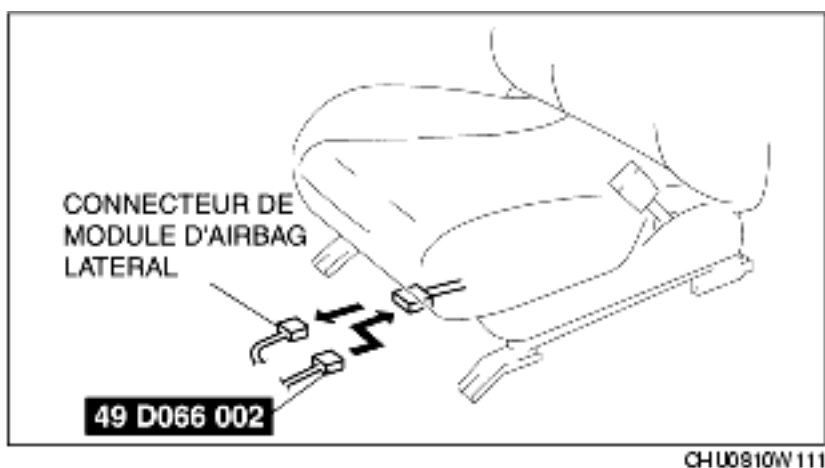

CHU0910W111

3. Brancher l'**outil SST** (outil de déploiement) à l'**outil SST** (faisceau d'adaptateur).

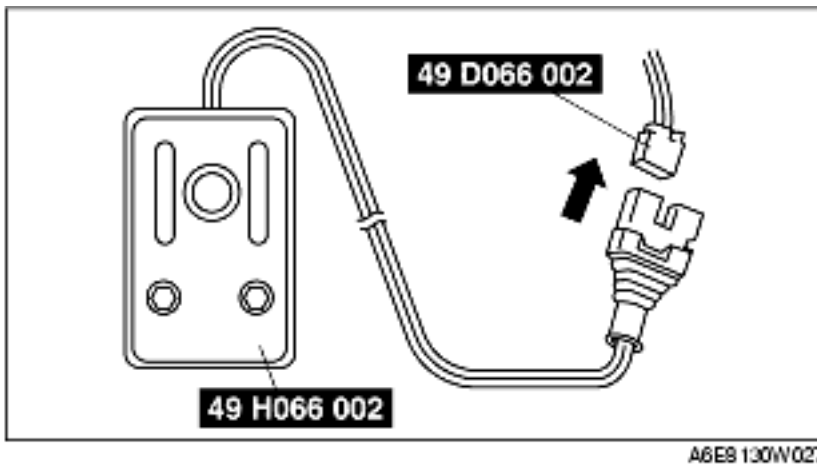

4. Brancher l'outil **SST** (outil de déploiement) sur la batterie. Brancher l'attache rouge de l'alimentation sur la borne positive de la batterie, et l'attache noire sur la borne négative de la batterie.
5. Vérifier que le témoin rouge de l'outil **SST** (outil de déploiement) est allumé.
6. Veiller à ce que toutes les personnes se maintiennent **au moins à 6 m {20 ft}** du véhicule.
7. Appuyer sur le contacteur d'activation situé sur l'outil **SST** (outil de déploiement) pour déployer le module d'airbag latéral.

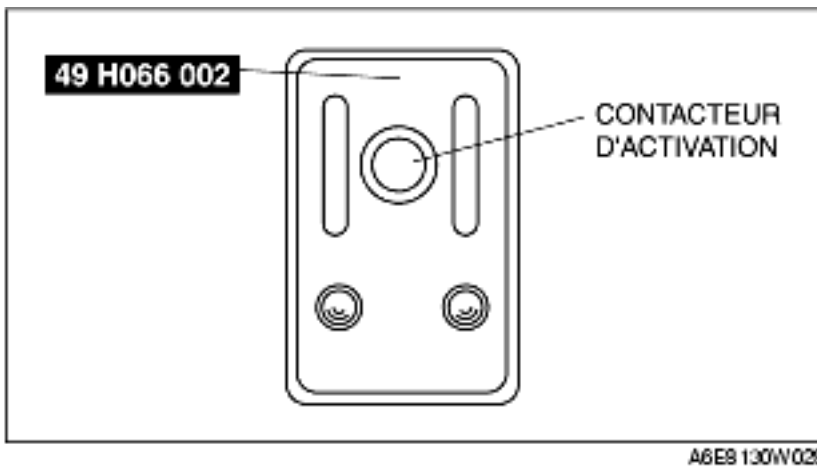

Module d'air bag de rideau

1. Déposer la garniture de passage de roue.
(voir la section [DEPOSE/REPOSE DE GARNITURE DE PASSAGE DE ROUE.](#))
2. Débrancher le connecteur du module d'airbag de rideau.



3. Brancher l'**outil SST** (faisceau d'adaptateur) au module d'airbag de rideau comme décrit sur la figure.
4. Brancher l'**outil SST** (outil de déploiement) à l'**outil SST** (faisceau d'adaptateur).

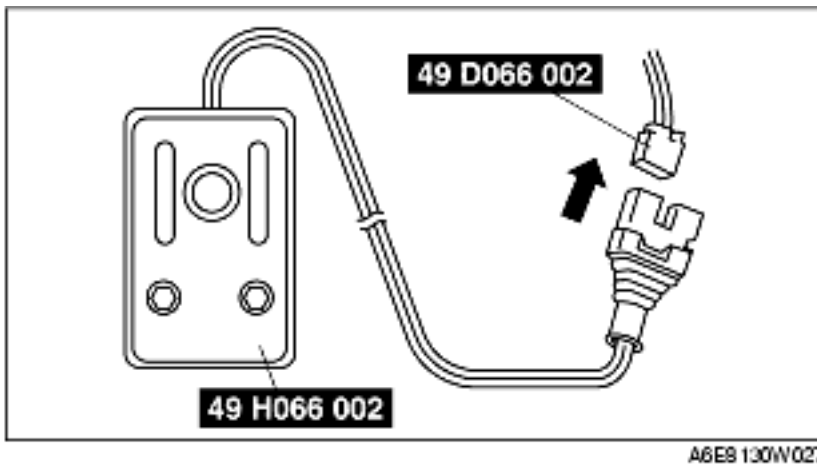

5. Brancher l'**outil SST** (outil de déploiement) sur la batterie. Brancher l'attache rouge de l'alimentation sur la borne positive de la batterie, et l'attache noire sur la borne négative de la batterie.
6. Vérifier que le témoin rouge de l'**outil SST** (outil de déploiement) est allumé.
7. Veiller à ce que toutes les personnes se maintiennent **au moins à 6 m {20 ft}** du véhicule.
8. Appuyer sur le contacteur d'activation situé sur l'**outil SST** (outil de déploiement) pour déployer le module d'airbag de rideau.

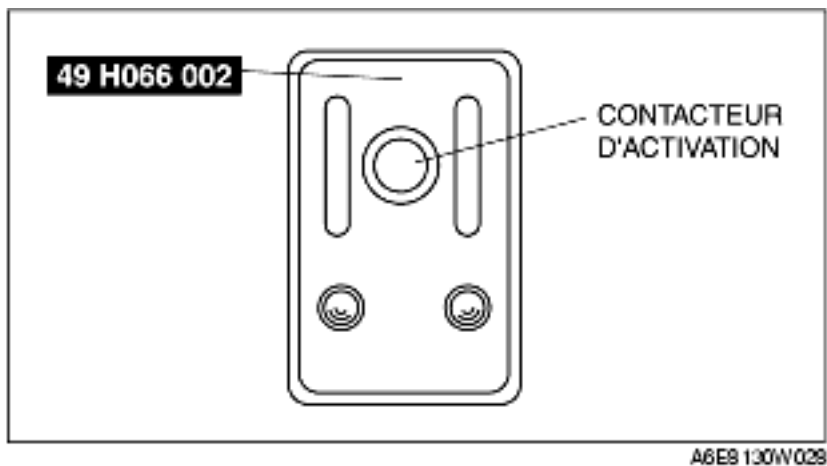

Ceinture de sécurité à prétendeur

1. Déposer la garniture inférieure de portière arrière.

(voir la section [DEPOSE/REPOSE DE GARNITURE INFERIEURE DE PORTIERE ARRIERE.](#))

2. Déposer la ceinture de sécurité à prétendeur et brancher l'outil **SST** (faisceau d'adaptateur), comme indiqué dans l'illustration. (voir la section [DEPOSE/REPOSE DE CEINTURE DE SECURITE AVANT.](#))

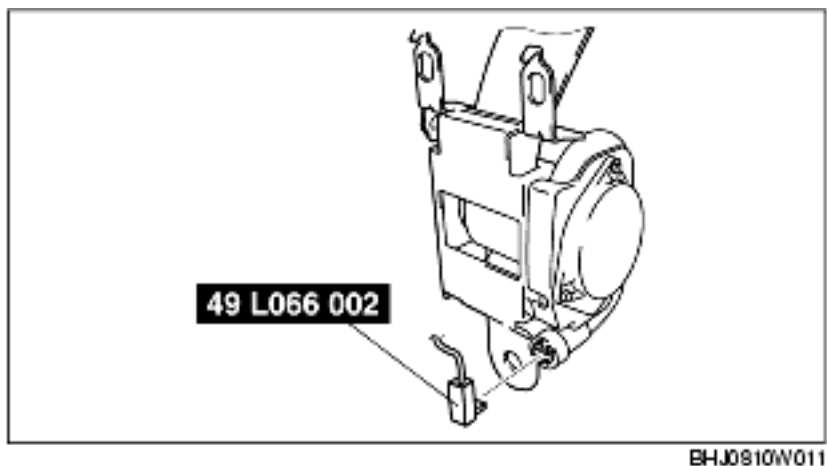

3. Installer la ceinture de sécurité à prétendeur.

4. Brancher l'outil **SST** (outil de déploiement) à l'outil **SST** (faisceau d'adaptateur).

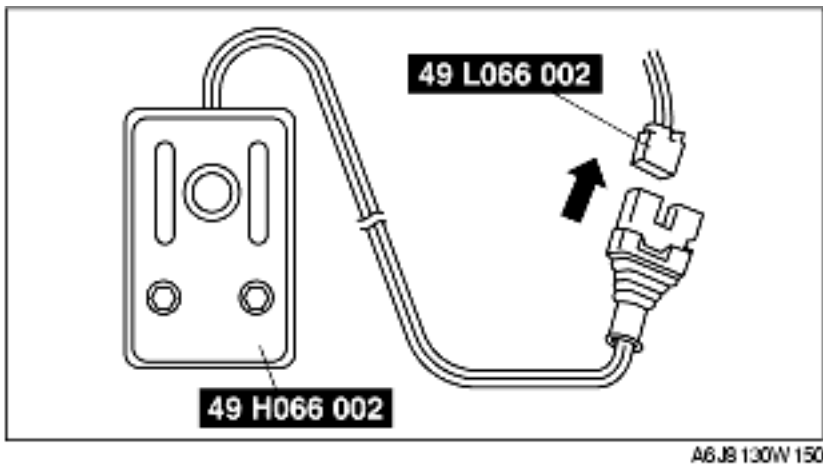

5. Brancher l'outil **SST** (outil de déploiement) sur la batterie. Brancher l'attache rouge de l'alimentation sur la borne positive de la batterie, et l'attache noire sur la borne négative de la batterie.
6. Vérifier que le témoin rouge de l'outil **SST** (outil de déploiement) est allumé.
7. Veiller à ce que toutes les personnes se maintiennent **au moins à 6 m {20 ft}** du véhicule.
8. Appuyer sur le contacteur d'activation situé sur l'outil **SST** (outil de déploiement) pour déployer la ceinture de sécurité à prétendeur.

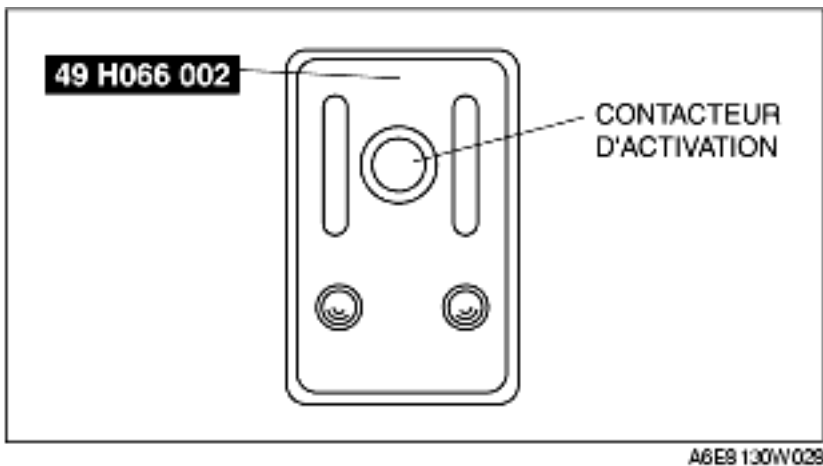

Procédure de déploiement à l'extérieur du véhicule

1. Inspecter l'outil **SST** (outil de déploiement).
(voir la section [INSPECTION D'OUTIL SST \(OUTIL DE DEPLOIEMENT\)](#).)
2. Positionner le contacteur d'allumage sur LOCK.
3. Débrancher le câble négatif de la batterie, et attendre pendant **1 minute ou plus**.
4. Suivre la procédure ci-après pour déployer le module d'airbag ou la ceinture de sécurité à prétendeur concerné.

Module d'airbag côté conducteur

Avertissement

• Le module d'airbag côté conducteur est du type à double gonfleur. Si un gonfleur est forcé à fonctionner, le second peut fonctionner accidentellement. Afin d'éviter toute blessure lors de la mise au rebut de module d'airbag, veiller à déployer simultanément les deux gonfleurs d'airbag côté conducteur, en suivant la procédure ci-après.

1. Déposer le module d'airbag côté conducteur.

(voir la section [DEPOSE/REPOSE DE MODULE D'AIRBAG COTE CONDUCTEUR.](#))

2. Fixer les outils **SST** (faisceau d'adaptateur) au module d'airbag côté conducteur, comme indiqué dans l'illustration.

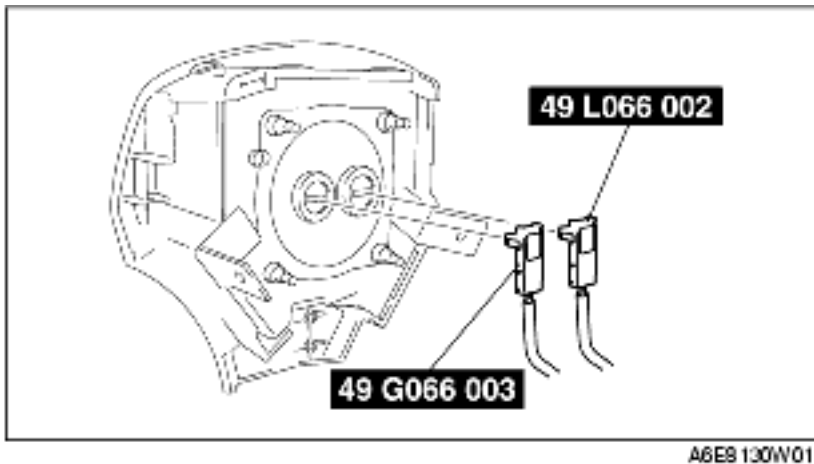

3. Placer le module d'airbag côté conducteur au centre de la roue de pneu, surface de rembourrage vers le haut. Pour fixer le module d'airbag à la roue de pneu, faire passer un câble (section transversale de **1,25 mm² {0,002 in²} ou plus**) à travers la roue et les orifices de fixation de boulons du module d'airbag **au moins 4 fois**.

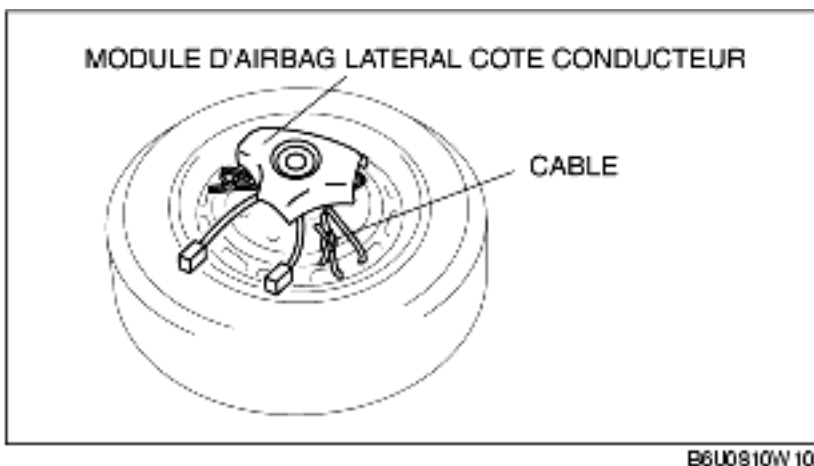

Avertissement

• Si le module d'airbag n'est pas correctement fixé au pneu, le déploiement du module peut provoquer des blessures graves. Lors de l'installation du module d'airbag sur le pneu, veiller à ce que la surface de rembourrage soit orientée vers le haut.

4. Empiler trois pneus sans roues au-dessus du pneu auquel est fixé le module d'airbag côté conducteur, et placer un autre pneu avec roue tout au-dessus.

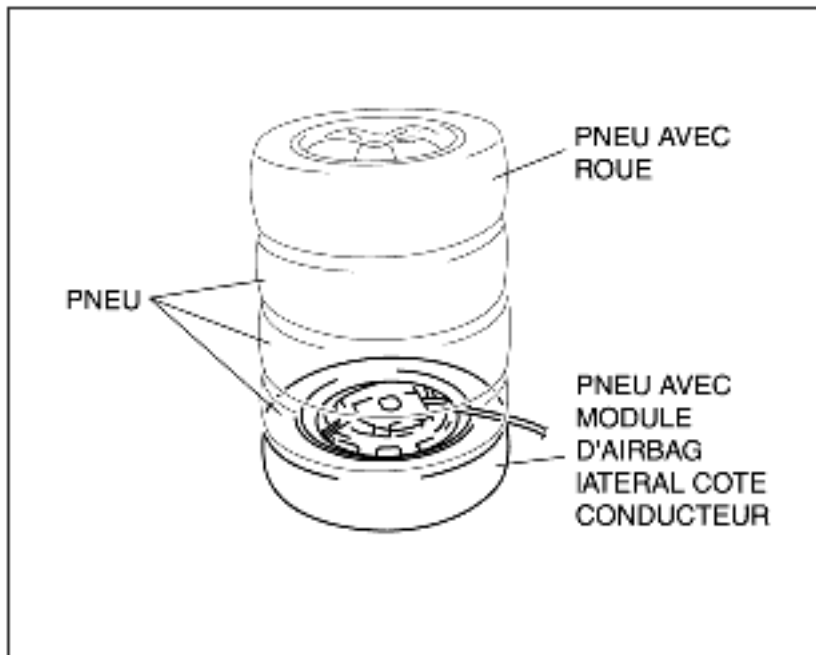

A6E8 130W033

5. Fixer les pneus avec du fil de fer.



A6E8 130W034

6. Brancher les outils **SST** (outil de déploiement) sur les outils **SST** (faisceau d'adaptateur).

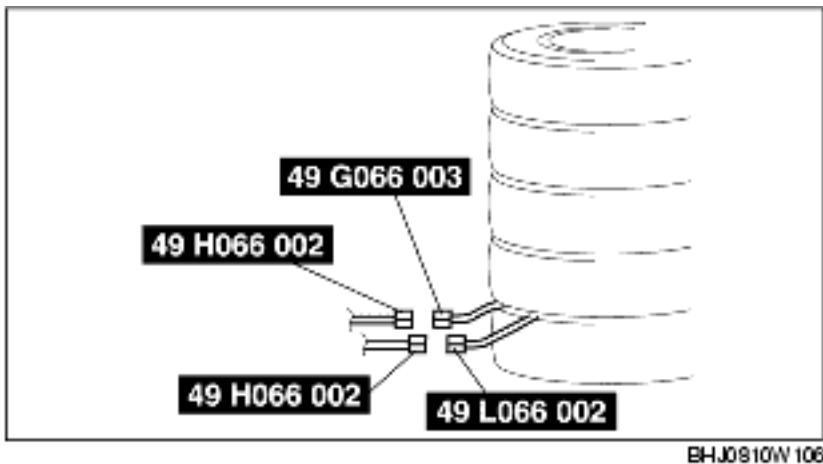

7. Brancher les deux outils **SST** (outil de déploiement) sur la batterie. Brancher l'attache rouge de l'alimentation sur la borne positive de la batterie, et l'attache noire sur la borne négative de la batterie.

8. Vérifier que le témoin rouge des deux outils **SST** (outil de déploiement) sont allumé.

9. Veiller à ce que toutes les personnes se maintiennent **au moins à 6 m {20 ft}** du véhicule.

10. Presser le contacteur d'activation de l'outil **SST** (outil de déploiement) branché au 49 L066 002 (connecteur jaune) de l'outil **SST** (faisceau d'adaptateur), et **après 3 secondes**, presser le contacteur d'activation de l'autre outil **SST** (outil de déploiement) pour déployer le module d'airbag (les deux gonfleurs).

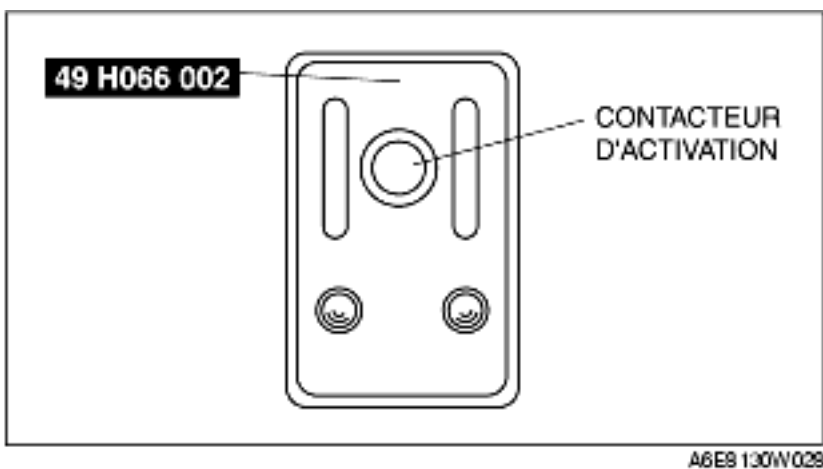

Avertissement

- Vérifier que le bruit de fonctionnement (explosion) du module d'airbag est entendu deux fois. Si ce n'est pas le cas ou si une seule explosion a lieu, les deux gonfleurs n'ont pas fonctionné correctement. Ce qui peut causer des blessures graves, du fait d'un déploiement accidentel du module d'airbag. Si deux bruits d'explosion ont lieu, effectuer l'étape 10 à nouveau. Si les deux explosions n'ont toujours pas pu être vérifiés après avoir effectué à nouveau l'étape 10, abandonner le module d'airbag pendant au moins 30 minutes avant d'y retravailler.
 - Le module d'airbag est très chaud immédiatement après son déploiement. Cela peut occasionner des brûlures. ne pas le toucher pendant au moins 15 minutes après son déploiement.
11. Débrancher les outils **SST** (outil de déploiement) des outils **SST** (faisceau d'adaptateur).

Module d'airbag côté passager

Avertissement

• Le module d'airbag côté passager est du type à double gonfleur. Si un gonfleur est forcé à fonctionner, le second peut fonctionner accidentellement. Afin d'éviter toute blessure lors de la mise au rebut de module d'airbag, veiller à déployer simultanément les deux gonfleurs d'airbag côté passager, en suivant la procédure ci-après.

1. Déposer le module d'airbag côté conducteur.

(voir la section [DEPOSE/REPOSE DE MODULE D'AIRBAG COTE PASSAGER](#).)

2. Reposer les boulons sur le module d'airbag côté passager.

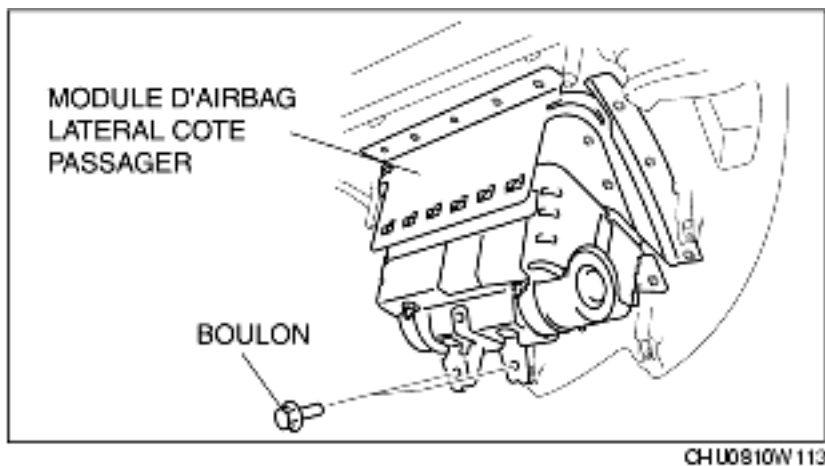

3. Brancher les outils **SST** (faisceau d'adaptateur) au module d'airbag côté passager, comme décrit sur la figure.

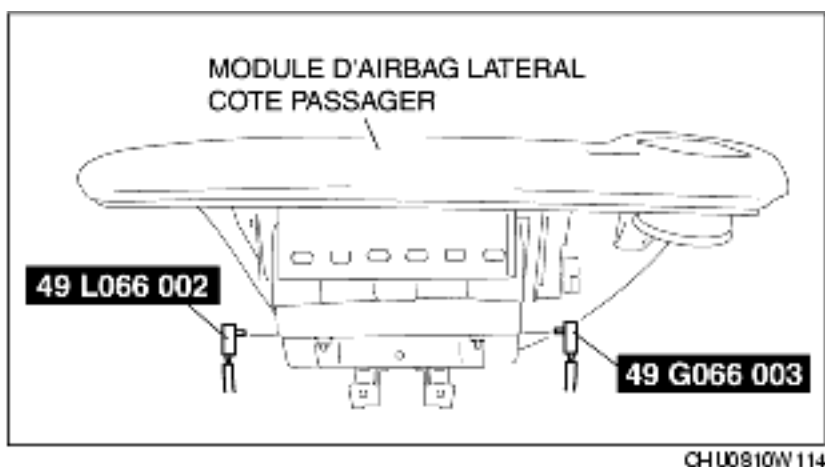

4. Placer la surface rembourrée du module d'airbag côté passager vers le centre du pneu, comme indiqué dans l'illustration. Pour fixer le module d'airbag à la roue de pneu, faire passer un câble (section transversale de **1,25 mm² {0,002 in²} ou plus**) à travers le pneu et autour des boulons du module d'airbag **au moins 4 fois**.

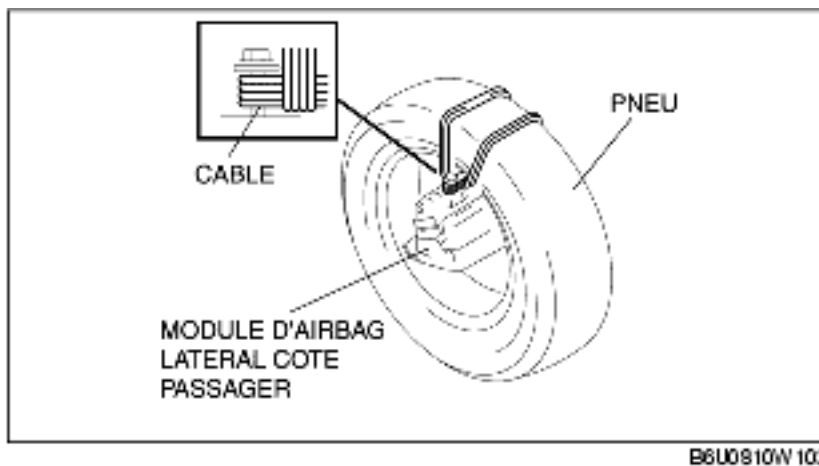

Avertissement

• Si le module d'airbag n'est pas correctement fixé au pneu, le déploiement du module peut provoquer des blessures graves. Lors de l'installation du module d'airbag sur le pneu, veiller à ce que la surface de rembourrage soit orientée vers le centre du pneu.

5. Empiler le pneu auquel le module d'airbag côté conducteur est fixé au-dessus de deux autres pneus sans roues. Empiler un pneu sans roue au-dessus du pneu auquel le module d'airbag côté passager est fixé , et empiler un autre pneu avec roue tout au-dessus.

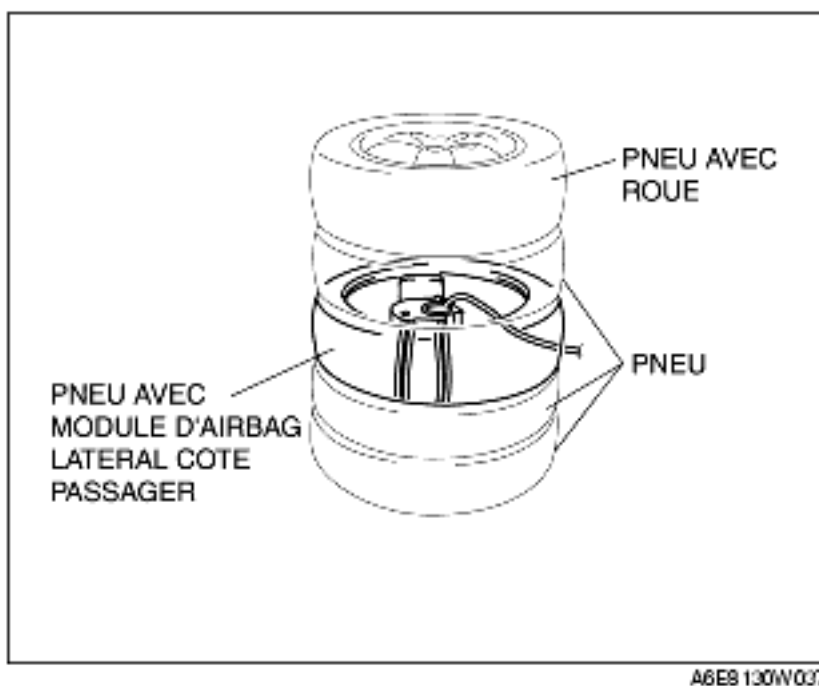

6. Fixer les pneus avec du fil de fer.



A6E9 130W034

7. Brancher les outils **SST** (outil de déploiement) sur les outils **SST** (faisceau d'adaptateur).

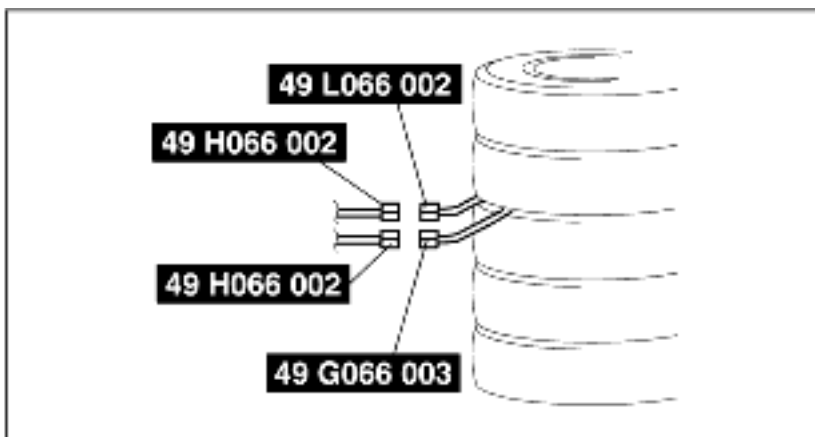

BHJ0910W 107

8. Brancher les deux outils **SST** (outil de déploiement) sur la batterie. Brancher l'attache rouge de l'alimentation sur la borne positive de la batterie, et l'attache noire sur la borne négative de la batterie.

9. Vérifier que le témoin rouge des deux outils **SST** (outil de déploiement) sont allumé.

10. Veiller à ce que toutes les personnes se maintiennent **au moins à 6 m {20 ft}** du véhicule.

11. Presser le contacteur d'activation de l'outil **SST** (outil de déploiement) branché au 49 L066 002 (connecteur jaune) de l'outil **SST** (faisceau d'adaptateur), et **après 3 secondes**, presser le contacteur d'activation de l'autre outil **SST** (outil de déploiement) pour déployer le module d'airbag (les deux gonfleurs).

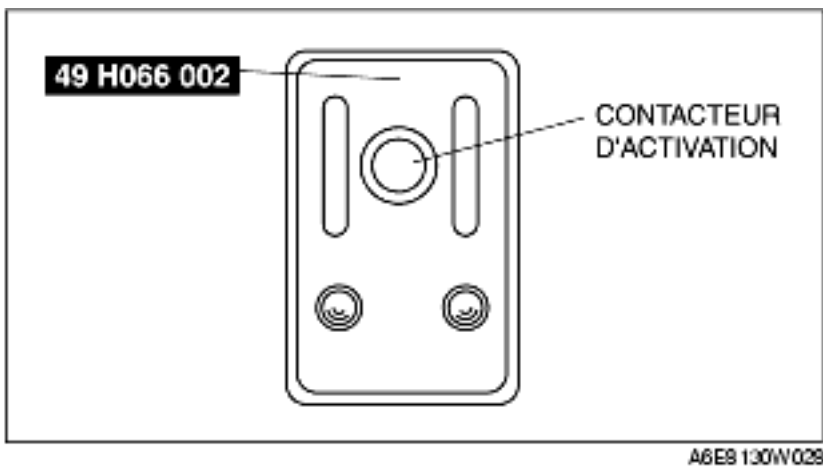

Avertissement

- Vérifier que le bruit de fonctionnement (explosion) du module d'airbag est entendu deux fois. Si ce n'est pas le cas ou si une seule explosion a lieu, les deux gonfleurs n'ont pas fonctionné correctement. Ce qui peut causer des blessures graves, du fait d'un déploiement accidentel du module d'airbag. Si deux bruits d'explosion ont lieu, effectuer l'étape 11 à nouveau. Si les deux explosions n'ont toujours pas pu être vérifiés après avoir effectué à nouveau l'étape 11, abandonner le module d'airbag pendant au moins 30 minutes avant d'y retravailler.
 - Le module d'airbag est très chaud immédiatement après son déploiement. Cela peut occasionner des brûlures. ne pas le toucher pendant au moins 15 minutes après son déploiement.
12. Débrancher les outils **SST** (outil de déploiement) des outils **SST** (faisceau d'adaptateur).

Module d'airbag latéral

1. Déposer le module d'airbag latéral.

(voir la section [DEPOSE/REPOSE DE MODULE D'AIRBAG LATERAL](#).)

2. Brancher l'outil **SST** (faisceau d'adaptateur) au module d'airbag latéral comme décrit sur la figure.

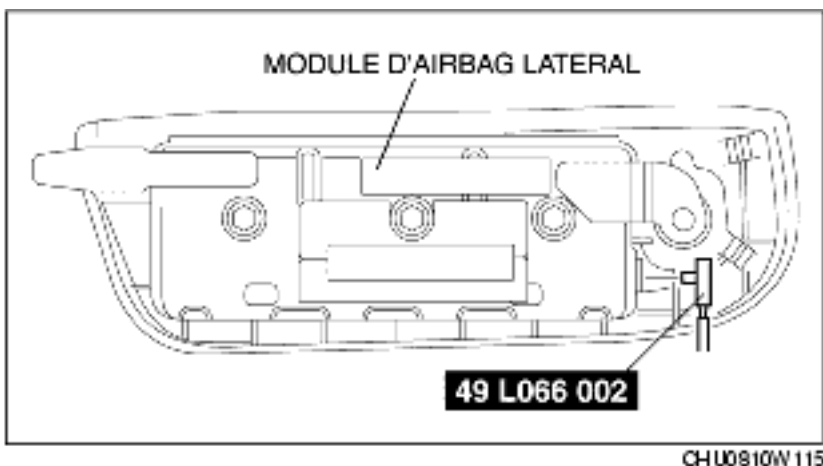

3. Placer la surface rembourrée du module d'airbag latéral vers le centre du pneu, comme indiqué dans l'illustration. Pour fixer le module d'airbag à la roue de pneu, faire passer un câble (section transversale de **1,25 mm² {0,002 in²} ou plus**) à travers le pneu et autour des supports **au moins 4 fois**.

Avertissement

• Si le module d'airbag n'est pas correctement fixé au pneu, le déploiement du module peut provoquer des blessures graves. Lors de l'installation du module d'airbag sur le pneu, veiller à ce que la surface de rembourrage soit orientée vers le centre du pneu.

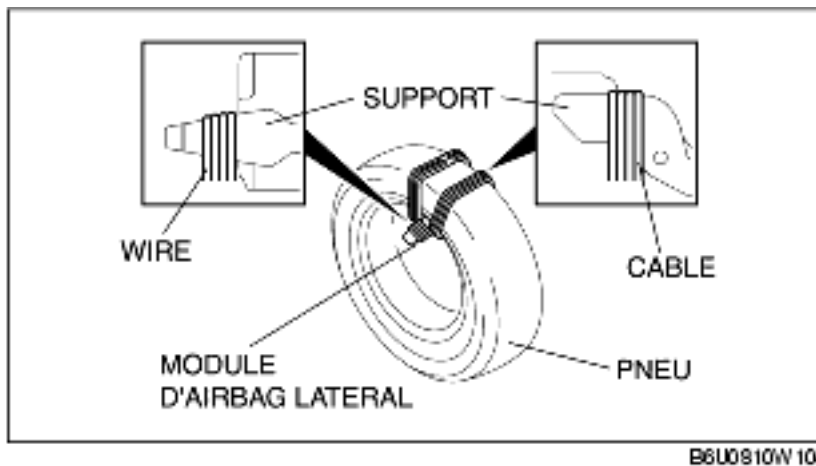

4. Empiler le pneu auquel le module d'airbag latéral est fixé au-dessus de deux pneus sans roues. Empiler un pneu sans roue au-dessus du pneu auquel le module d'airbag latéral est fixé, et empiler un autre pneu avec roue tout au-dessus.

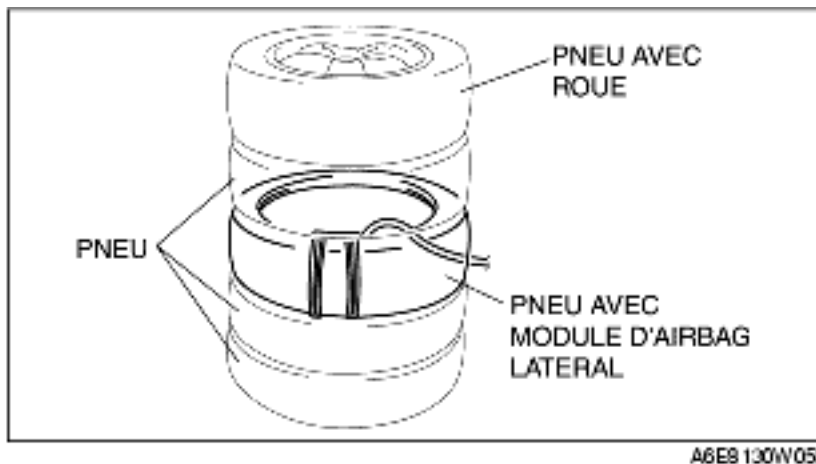

5. Fixer les pneus avec du fil de fer.



A6E9 130W034

6. Brancher l'outil **SST** (outil de déploiement) à l'outil **SST** (faisceau d'adaptateur).

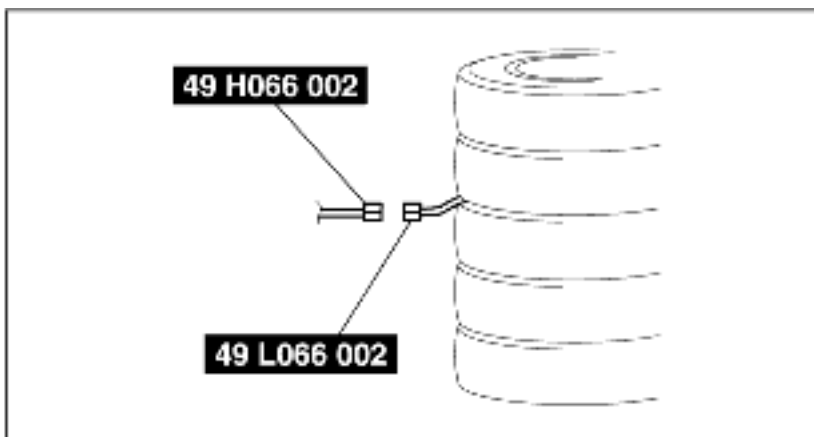

A6E9 130W054

7. Brancher l'outil **SST** (outil de déploiement) sur la batterie. Brancher l'attache rouge de l'alimentation sur la borne positive de la batterie, et l'attache noire sur la borne négative de la batterie.

8. Vérifier que le témoin rouge de l'outil **SST** (outil de déploiement) est allumé.

9. Veiller à ce que toutes les personnes se maintiennent **au moins à 6 m {20 ft}** du véhicule.

10. Appuyer sur le contacteur d'activation situé sur l'outil **SST** (outil de déploiement) pour déployer le module d'airbag latéral.

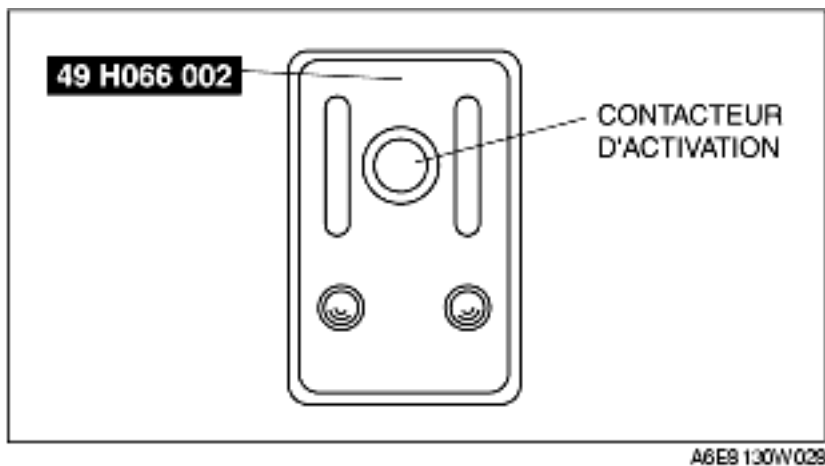

Module d'air bag de rideau

1. Déposer le module d'airbag de rideau.

(voir la section [DEPOSE/REPOSE DE MODULE D'AIRBAG DE RIDEAU.](#))

2. Attacher le module d'airbag de rideau dans un étau et couper la section de déploiement, tel que cela est décrit dans le schéma.

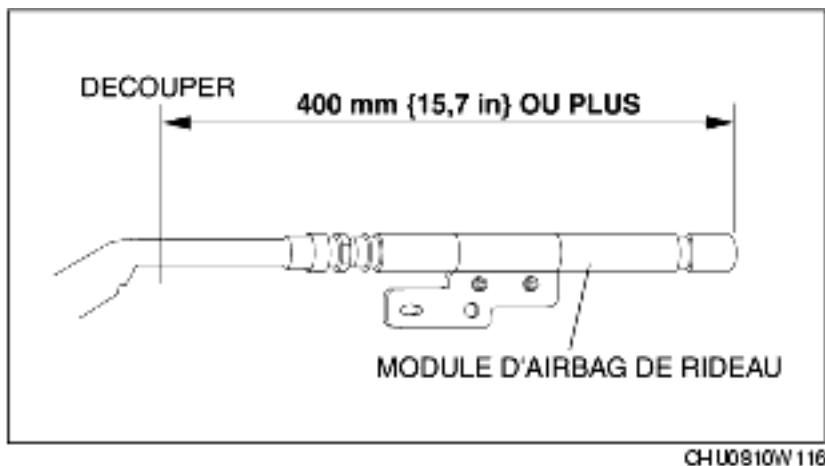

Avertissement

• Veiller à ne pas faire écraser le tuyau sur le côté où il a été coupé. S'il est comprimé, la pression intérieure du tuyau monte et peut en provoquer l'explosion pendant le déploiement du module d'airbag.

3. Pour fixer le module d'airbag de rideau au pneu, faire passer un câble (section transversale de **1,25 mm² {0,002 in²} ou plus**) à travers le pneu et autour des orifices de fixation de boulons **au moins 4 fois**.

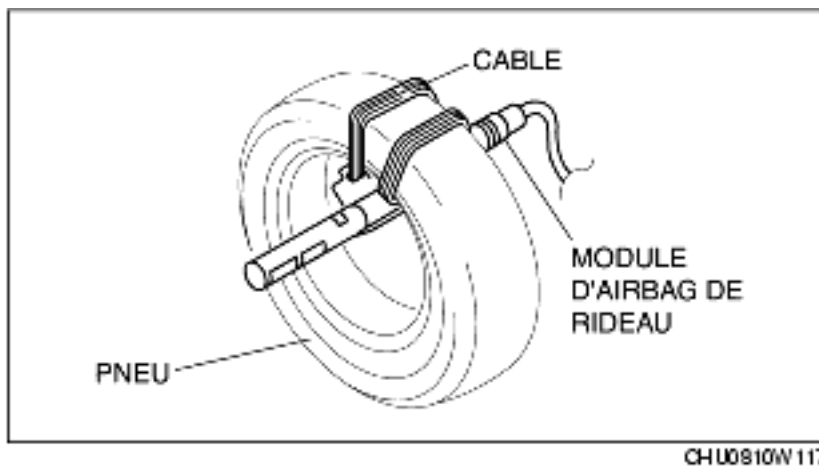

Avertissement

• Si le module d'airbag n'est pas correctement fixé au pneu, le déploiement du module peut provoquer des blessures graves. Veiller à reposer solidement le module d'airbag.

4. Brancher l'**outil SST** (faisceau d'adaptateur) au module d'airbag de rideau comme décrit sur la figure.

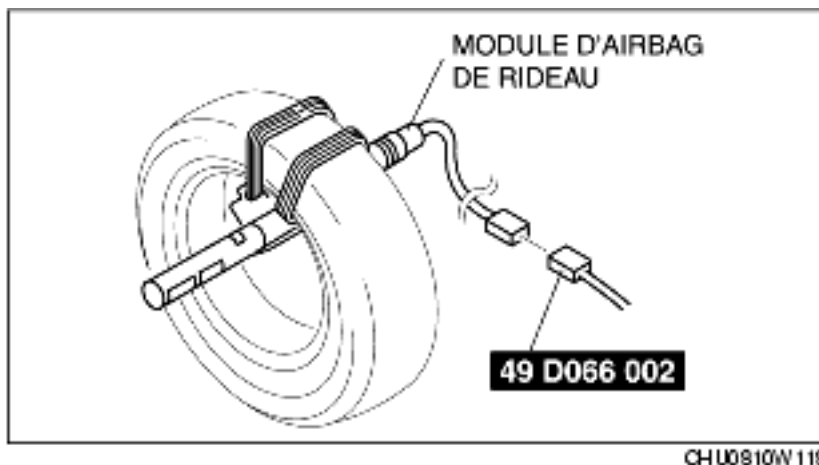

5. Empiler le pneu auquel le module d'airbag de rideau est fixé au-dessus de deux pneus sans roues. Empiler un pneu sans roue au-dessus du pneu auquel le module d'airbag de rideau est fixé, et empiler un autre pneu avec roue tout au-dessus.

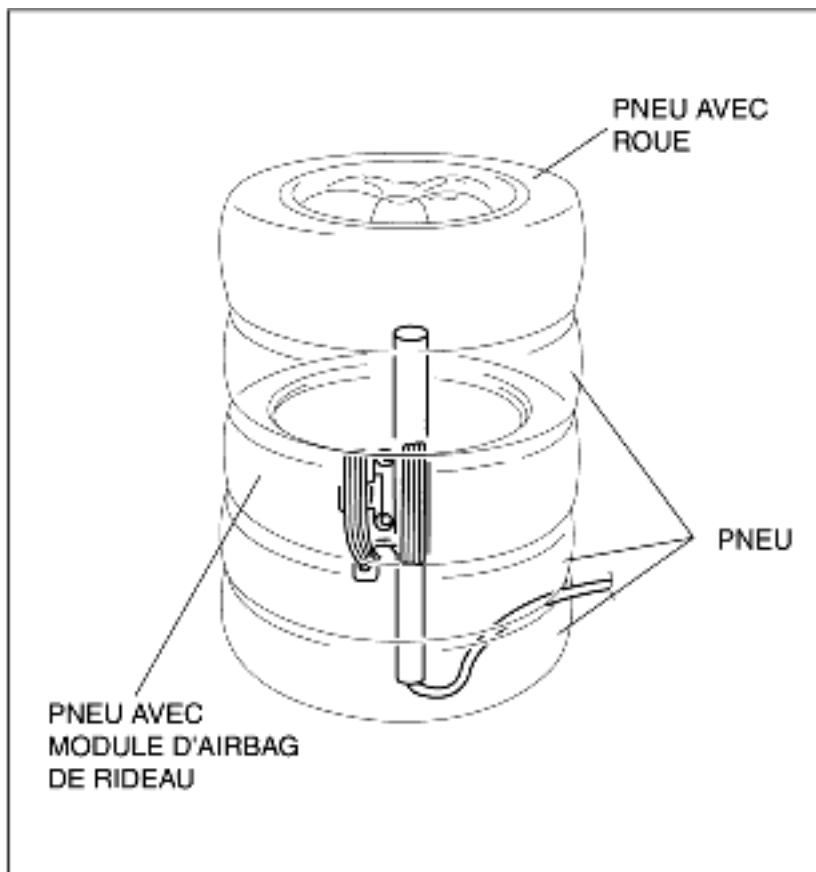

CHU0810W119

6. Fixer les pneus avec du fil de fer.



A6E8130W034

7. Brancher l'**outil SST** (outil de déploiement) à l'**outil SST** (faisceau d'adaptateur).

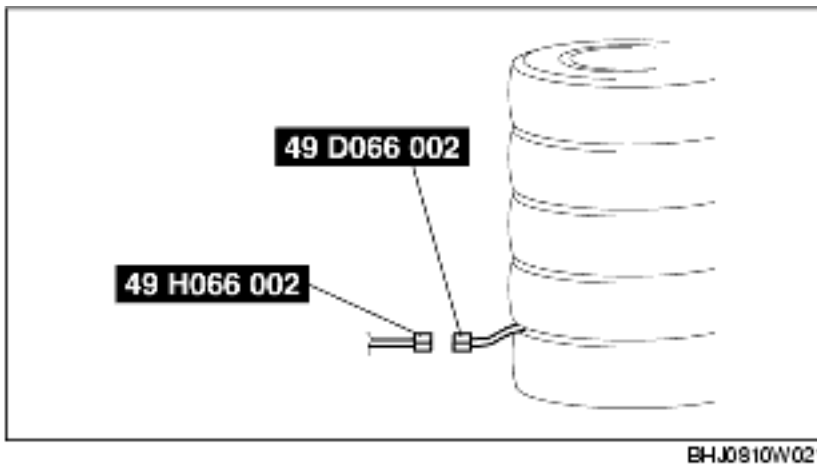

8. Brancher l'outil **SST** (outil de déploiement) sur la batterie. Brancher l'attache rouge de l'alimentation sur la borne positive de la batterie, et l'attache noire sur la borne négative de la batterie.
9. Vérifier que le témoin rouge de l'outil **SST** (outil de déploiement) est allumé.
10. Veiller à ce que toutes les personnes se maintiennent **au moins à 6 m {20 ft}** du véhicule.
11. Appuyer sur le contacteur d'activation situé sur l'outil **SST** (outil de déploiement) pour déployer le module d'airbag de rideau.

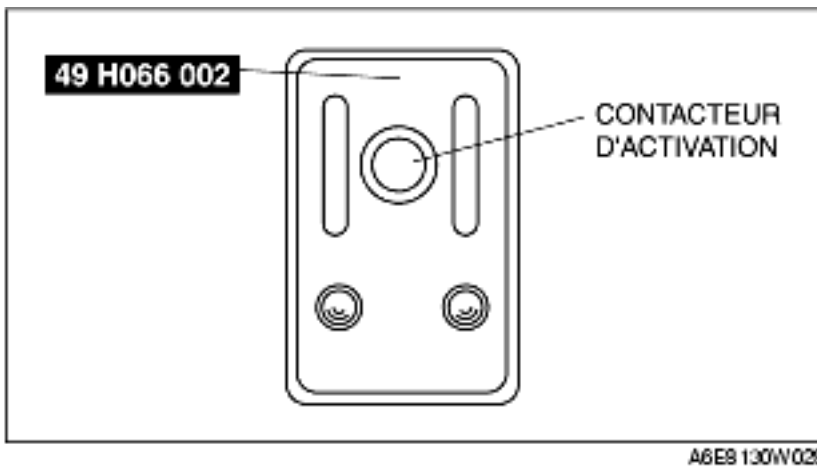

Ceinture de sécurité à prétendeur

1. Déposer la ceinture de sécurité à prétendeur.

(voir la section [DEPOSE/REPOSE DE CEINTURE DE SECURITE AVANT.](#))

Avertissement

- Si la ceinture de sécurité à prétendeur n'est pas correctement fixée au pneu, le déploiement du prétendeur peut provoquer des blessures graves. Si la ceinture de sécurité à prétendeur n'est pas correctement fixée au pneu, le déploiement du prétendeur peut provoquer des blessures graves.

2. Brancher l'outil **SST** (faisceau d'adaptateur) à la ceinture de sécurité à prétendeur comme décrit sur la figure.

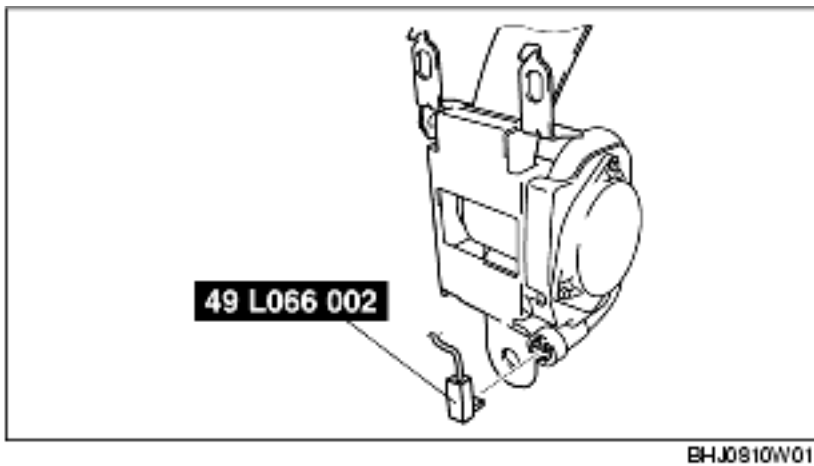

3. Placer la ceinture de sécurité à prétendeur à l'intérieur du pneu, et l'y fixer en faisant passer un fil de fer (section transversale de 1,25 mm² {0,002 in²} ou plus) à travers le pneu et les orifices de fixation de boulons au moins 4 fois.

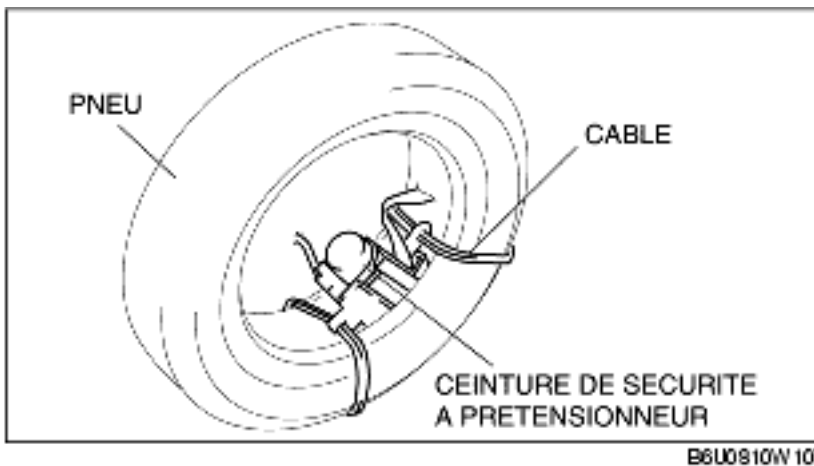

4. Placer le pneu auquel le prétendeur de ceinture de sécurité est attaché au-dessus de deux autres pneus sans roues. Empiler un pneu sans roue au-dessus du pneu auquel le prétendeur de ceinture de sécurité est attaché, puis empiler un autre pneu avec roue tout au-dessus.

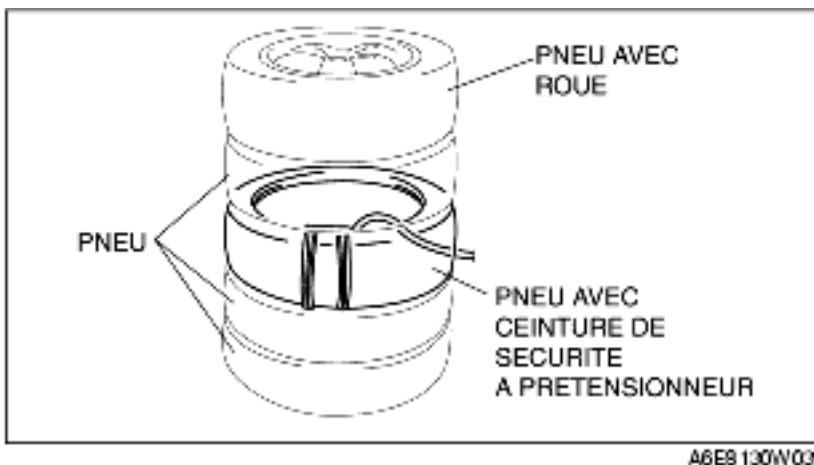

5. Fixer les pneus avec du fil de fer.



A6E9 130W034

6. Brancher l'**outil SST** (outil de déploiement) à l'**outil SST** (faisceau d'adaptateur).

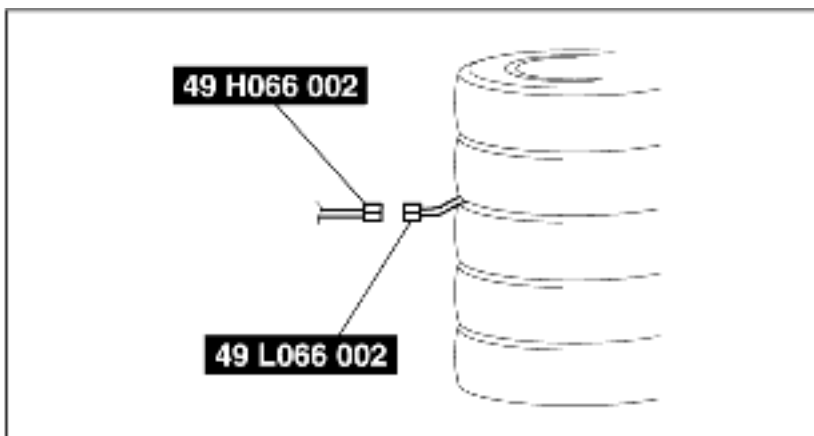

A6E9 130W054

7. Brancher l'**outil SST** (outil de déploiement) sur la batterie. Brancher l'attache rouge de l'alimentation sur la borne positive de la batterie, et l'attache noire sur la borne négative de la batterie.

8. Vérifier que le témoin rouge de l'**outil SST** (outil de déploiement) est allumé.

9. Veiller à ce que toutes les personnes se maintiennent **au moins à 6 m {20 ft}** du véhicule.

10. Appuyer sur le contacteur d'activation situé sur l'**outil SST** (outil de déploiement) pour déployer la ceinture de sécurité à prétendeur.

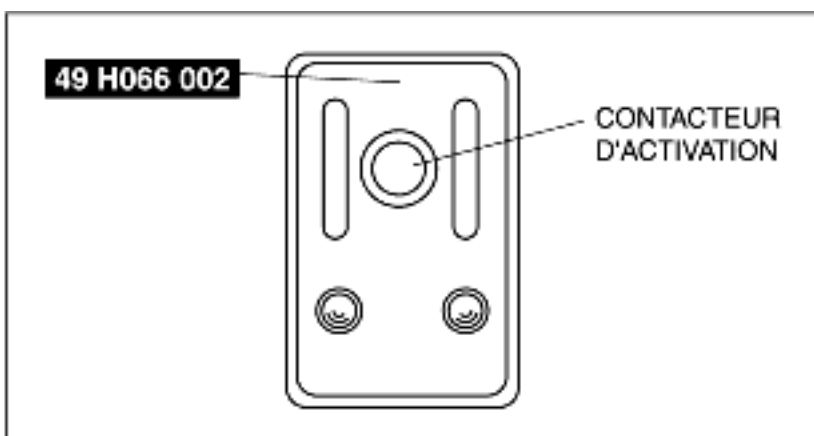

A6E9 130W028